

# 100 RITTER

## MASCHINEN

JAHRE SCHWARZWALDINNOVATION  
MIT TRADITION

PRODUKT- UND PREISLISTE | 2024

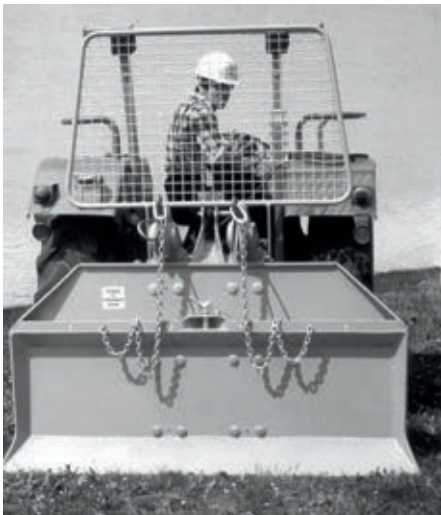





SEIT 1924:

# MADE BY RITTER IM SCHWARZWALD

SCHWARZWALDINNOVATION  
MIT TRADITION SEIT 100 JAHREN



**HISTORIE** | Die Geschichte von RITTER Maschinen begann 1924 mit dem Mechanikermeister Albert Ritter. In seiner Werkstatt im Schwarzwald befasste er sich mit der Herstellung und Reparatur von Industrie- und Landmaschinen. Mit der Mechanisierung der Landwirtschaft begann RITTER schon bald nach der Firmengründung, Wasserkraftanlagen, Turbinen, Obstpressen, Obstmühlen, Kreissägen, Seilwinden und Materialeilbahnen herzustellen – Produktgruppen, welche heute noch im Lieferprogramm vertreten sind. Auf unserem Werksgelände in Zell am Harmersbach mit mehr als 14.000 Quadratmetern und insgesamt 80 Mitarbeiterinnen und Mitarbeiter planen und bauen wir innovative Maschinen samt Zubehör für die Land- und Forstwirtschaft.

In nunmehr dritter Generation garantieren wir dank moderner und hochwertiger Fertigungstechnologien optimale Systeme für jeden Bedarf. Längst hat sich RITTER als Markenname für technisch herausragende, qualitativ anspruchsvolle und praxisorientierte Produkte für die Forstwirtschaft etabliert – und das weltweit.

**BERATUNG UND KUNDENBETREUUNG** | Mit vielen unserer Kunden sind wir seit Jahrzehnten verbunden und kennen daher ihre Bedürfnisse genau. Auch, weil wir ihnen zuhören. Und weil wir die in der Forstwirtschaft anfallenden Arbeiten aus eigener Erfahrung kennen. So entstehen Produkte aus der Praxis für die Praxis. Unsere auf ihre jeweiligen Fachgebiete spezialisierten Mitarbeiterinnen und Mitarbeiter in Planung und Konstruktion, Vertrieb und Beratung arbeiten Hand in Hand – vom Entwurf bis zur Auslieferung maßgeschneiderter Maschinen.





## ENTWICKLUNG UND PRODUKTION

**DURCHDACHTE LÖSUNGEN AUS EINER HAND** | Schon seit der Firmengründung treibt es uns an, unsere Produkte ständig zu verbessern und am Bedarf unserer Kunden auszurichten. Mit Erfolg. Das Geheimnis daran: RITTER ist und bleibt standorttreu und fertigt von der Seilwinde, der Forstschutzausrüstung über den Drehsitz mit Rückfahreinrichtung, den Kurzstreckenseilkran bis zum Rückekran mit Rückezange alles in eigener Produktion. Diese hohe Tiefenfertigung macht problemlose und wartungsfreundliche Anwendungen erst möglich. Akribisch achten wir dabei auf gleichbleibende Qualität, z. B. der hochfesten Feinkornstähle. Sie erlauben eine kompakte Bauweise, ein geringes Eigengewicht und vor allem eine extrem lange Lebensdauer. Mit Hilfe unseres intelligenten Baukastensystems lassen sich die verschiedensten Winden bzw. Kranvarianten kombinieren; spezielle Seilkapazitäten bzw. Zugkräfte sind in kürzester Zeit realisierbar.

**EFFEKTIVES ERSATZTEILWESEN** | Wir lassen Sie nicht im Wald stehen: Nicht nur unsere im Schwarzwald selbstgefertigten Produkte und Ersatzteile haben wir dauerhaft vorrätig. Ersatzteile von namhaften Herstellern in der Land- und Forstwirtschaft sind ebenfalls ständig auf Lager und stehen somit kurzfristig zur Verfügung.



# INHALT

■ ANBAUWINDEN DREIPUNKTANBAU	
VORTEILE D 40 / D 50 / D 60 / D 71 .....	6
D 40 / D 50 / D 60 / D 71 .....	8
D 40 RAUPENWINDE / D 60 / D 71 HYDRO .....	10
VORTEILE GETRIEBE-/KONSTANTZUGWINDE .....	12
S 27-E / S 80-E / S 100-E .....	14
S 50-EK / S 60-EK / S 70-EK .....	16
SD 50-EK / SD 60-EK / SD 70-EK / SD 100-E .....	18
S 27-D / S 80-D / S 66-3 P .....	20
S 50-DK / S 60-DK / S 70-DK .....	22
SD 50-DK / SD 60-DK / SD 70-DK .....	24
■ FORSTTECHNIK ZUBEHÖR .....	26
■ HBC-FUNKFERNSTEUERUNGEN .....	27
■ FRONTLADERGREIFER .....	28
■ AUFBAUWINDEN EINTROMMEL	
S 45-K / S 7-K/8 / S 7-K/10 .....	30
■ AUFBAUWINDEN DOPPELTROMMEL	
S 66-D/8 / S 66-D/10 .....	31
S 130-D / S 160-D .....	31
■ DREIPUNKT-RÜCKEKRÄNE	
DK 4.5 DREIPUNKTRÜCKEKRAN .....	32
■ SEILKRÄNE	
KSK 3 KURZSTRECKENSEILKRAN .....	34
■ SKIDDER AUF EINEN BLICK .....	38

Mit dieser Preisliste werden alle bisherigen Preise ungültig. Die Preise gelten zzgl. der gesetzlichen MwSt. Die Lieferung erfolgt ausschließlich **ab Werk**.

Die Garantie für RITTER-Produkte beträgt **12 Monate** oder **1.000 Betriebsstunden**. Verschleißteile wie Kuppelung, Bremsen, Seile oder ähnliche Teile sind ausgenommen.

Bei Ersatzteilbestellungen und Garantieanträgen unbedingt den **Windentyp** und die **Windnummer** angeben, ansonsten ist keine Bearbeitung möglich.

Maßgebend für die Lieferung der Ware sind unsere AGB.

©Copyright RITTER Maschinen GmbH – Stand April 2024 –  
Abbildungen und technische Angaben sind unverbindlich. Das Recht, ohne öffentliche Ankündigung, Änderungen aus Gründen der technischen Weiterentwicklung bzw. aus verkaufstechnischen Gründen vorzunehmen, bleibt vorbehalten. Der Inhalt entspricht dem Stand der Drucklegung.

**DAS UMFANGREICHE RITTER  
SKIDDER-PROGRAMM  
FINDEN SIE IN  
EINEM EXTRAHEFT !**





# ANBAUWINDEN

VORTEILE D 40 / D 50 / D 60 / D 71

6

**FÜR JEDES FAHRZEUG DIE RICHTIGE WINDE** | Mit Hilfe unserer modularen Bauweise erhalten Sie bei uns die optimale Winde für Ihr Fahrzeug. Durch die Verwendung von hochfesten Feinkornstählen werden Vorteile wie kompakte Bauweise, geringes Eigengewicht und Langlebigkeit erreicht. Die extrem stabilen Rückeschilder sind in verschiedenen Breiten erhältlich. Besonders umweltfreundlich ist die Möglichkeit der Verwendung von biologisch abbaubarem Öl. Unsere Winden können auf Wunsch auch hydraulisch angetrieben werden.

**SICHERHEITSMERKMALE** | Exakte Steuerung der Winde durch Überschneidung von Kupplung und Bremse. Das Seil bleibt somit unter Last (Problembaumfällungen) immer gespannt. Erst wenn die Kupplung voll kraftschlüssig ist, öffnet sich die Bremse. Ein Nachlassen der Last bzw. das Nachlaufen der Winde wird somit verhindert. Durch dauergeschmierte kugelgelagerte Trommeln ist ein leichter Seilauszug jederzeit gewährleistet.

Duplex Direktantrieb



Eigenversorgung über mechanische Hydraulikpumpe



Bandbremse



Lamellenkupplung



Seilauswurf (Option)



Handsteuertafel für Notbetrieb (Option)



Seilauswurf mit zwei integrierten Andruckrollen



Werkzeugkisten mit Deckel (Serie)

**VORTEILE D 40 / D 50 / D 60 / D 71**

- Antrieb über Duplex Direktantrieb
- Leiser Antrieb bis zu 1000/min möglich
- Optimaler Anbau durch quer eingebaute Trommel
- Leichte Wartung der Winde durch geschraubten Windenkörper
- Hydraulische Eigenversorgung
- Kein zusätzliches Öl vom Schlepper für die Steuerung der Winde
- Rangierkupplung und Chokerleiste zum Transport von Chokerketten sind Serie
- Werkzeugkisten mit Deckel sind Serie

# ANBAUWINDEN EINTROMMEL DREIPUNKTANBAU

8

DREI JAHRE RITTER-GARANTIE!



Serienmäßig mit  
FST 510 patrol T  
(s. Seite 27)



**DIE PREISWERTE EINSTIEGSSERIE IN PROFIQUALITÄT** | Unsere preiswerte Einstiegsreihe in Profi-Qualität verfügt über einen Duplex-Direktantrieb zur Antriebssteuerung der Winden. Die quer eingebaute Trommel ermöglicht einen optimalen Anbau. Darüber hinaus sind alle Winden mit einer hydraulischen Eigenversorgung ausgestattet, wodurch keine Hydraulik vom Schlepper zur Steuerung der Winde benötigt wird. Unser Einstiegsmodell bietet Ihnen dieselben Optionen und Ausbaumöglichkeiten wie unsere Profiwinden. Sie können sich also sicher sein, dass Sie auch mit unserer Einsteiger-Winde ein professionelles und umfassendes Produkt erhalten. Dazu zählen unter anderem die Zugkrafteinstellung, eine per Funk proportional steuerbare Bremse, sowie eine Seilauswurfvorrichtung / Seileinlaufbremse.

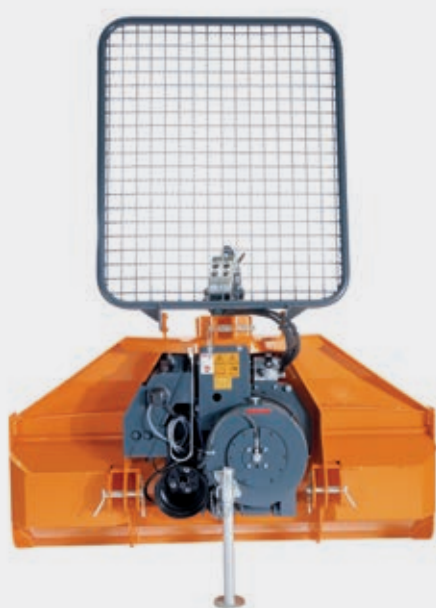

## D 40 / D 50 / D 60 / D 71 TECHNISCHE DATEN UND PREISE

TYP	D 40	D 50	D 60	D 71
Zugkraft max. (kN/t)	40/4	50/5	60/6	70/7
Seilkapazität max. (Länge/Ø, m/mm)	120/9	100/10	90/11 100/10	80/12 90/11
Gewicht ohne Seil (kg)	390	410	430	450
Geeignet für Fahrzeuge von – bis (kW/PS)	22/30 – 44/60	26/35 – 51/70	37/50 – 59/80	44/60 – 59/80
Rückeschildbreite Serie (m)	1,4	1,6	1,6	1,6
Antrieb	Duplex Direktantrieb	Duplex Direktantrieb	Duplex Direktantrieb	Duplex Direktantrieb
Inkl. Schutzgitter und Anhängerkupplung	<b>9.600.–</b>	<b>10.500.–</b>	<b>10.900.–</b>	<b>11.300.–</b>

- Hydr. elektr. Eigenversorgung inkl. Funkfernsteuerung
- Inklusive Werkzeugkisten mit Deckel

ZUBEHÖR / FRACHT	D 40	D 50	D 60	D 71
Rückeschild 1,6 m	<b>560.–</b>	Serie	Serie	Serie
Rückeschild 1,8 m	<b>730.–</b>	<b>560.–</b>	<b>560.–</b>	<b>560.–</b>
Rückeschild 2,0 m	–	<b>730.–</b>	<b>730.–</b>	<b>730.–</b>
Proportionale Lastsenk- Bremse (je Trommel, FST 511 + PB notwendig)	<b>540.–</b>	<b>540.–</b>	<b>540.–</b>	<b>540.–</b>
Zugkrafteinstellung	<b>650.–</b>	<b>650.–</b>	<b>650.–</b>	<b>650.–</b>
Seilauswurfvorrichtung/ Seileinlaufbremse	<b>2.300.–</b>	<b>2.300.–</b>	<b>2.300.–</b>	<b>2.300.–</b>
Gelenkwelle 610 mm	<b>120.–</b>	<b>120.–</b>	<b>120.–</b>	<b>120.–</b>
Gelenkwelle Walterscheid/ 710 mm	<b>180.–</b>	<b>180.–</b>	<b>180.–</b>	<b>180.–</b>
Stahldrahtseil inkl. Gleithaken (Länge/Ø, m/mm) Hochleistungs-Forstseil, verdichtet, mit Schlaufe	100/09 <b>475.–</b>	80/10 <b>463.–</b>	80/10 <b>463.–</b>	70/11 <b>475.–</b>
Handsteuertafel f. Notb.	<b>200.–</b>	<b>200.–</b>	<b>200.–</b>	<b>200.–</b>
HBC - Funkfernsteuerung FST 510 patrol T	Serie	Serie	Serie	Serie
Frachtkosten in Deutschland	<b>300.–</b>	<b>300.–</b>	<b>300.–</b>	<b>300.–</b>

Die Rangierkupplung bei den Anbauseilwinden ist laut StVZO für den Straßenverkehr nicht zugelassen.  
Alle Preise in EURO zuzüglich gesetzlicher MwSt.

# RAUPEN-WINDEN, ANTRIEB MECHANISCH ODER HYDRAULISCH

**FLEXIBEL AUCH IN SCHWER ZUGÄNLICHEN BEREICHEN** | Mit der RITTER D40 Raupenwinde, am genormten 3-Punkt Kat. I des Fahrzeuges angebaut, dient die Forstraupe als flexible Fällunterstützung der motormanuellen Holzernte. Ob beiseilen, hängende Bäume umziehen oder vorliefern in engen, schwer zugänglichen Bereichen – für die RITTER Raupenwinde kein Problem. Ob mechanisch oder hydraulisch angetrieben, hängt vom Raupenfahrzeug ab.

**DREI JAHRE RITTER-GARANTIE!**

10



## RITTER D40 RAUPEN-WINDE TECHNISCHE DATEN UND PREISE

TYP	D 40
Anbauwinde	Eintrommel Dreipunkt
Zugkraft max. (kN/t)	40/4
Spezial-Rükseschild mit kurzem Winkel für bessere Standfestigkeit, inkl. Multifunktionsleiste für AHK oder Unteneinzugsrolle (m)	1,50
Ansteuerung (Windenseitig vorbereitet)	über Fahrzeugfunk möglich
Antrieb	Duplex Direktantrieb
Seilkapazität max. (Länge/Ø, m/mm)	120/9
Erforderliche Mindestbruchkraft (kN)	80
Sicherheitsbetätigung	hydraulisch
Elektrohydraulischer Steuerblock	12 VDC
Lackierung Winde	RAL 7016 anthrazitgrau
Dreipunktanbau	Kat. I
Lackierung Rükseschild	RAL 2000 gelborange
Winde Grundpreis	<b>8.900.–</b>

Alle Preise in EURO zuzüglich gesetzlicher MwSt.

ZUBEHÖR / FRACHT	D 40
Konstante Zugkraft (40 kN/t)	<b>1.500.–</b>
Seilauswurfeinrichtung / Seileinlaufbremse	<b>2.300.–</b>
Untersetzungsgetriebe	<b>820.–</b>
Gelenkwelle Walterscheid / 710 mm	<b>180.–</b>
Hydraulischer Antrieb	<b>1.580.–</b>
Handsteuertafel für Notbetrieb	<b>200.–</b>
Stahlseil inkl. Gleithaken (Länge/Ø, m/mm) (Hochleistungsforstseil, verdichtet mit Schlaufe)	100/9 <b>475.–</b>
Unteneinzugsrolle	<b>520.–</b>
Anhängerkupplung, steckbar	<b>170.–</b>

Alle Preise in EURO zuzüglich gesetzlicher MwSt.



# FORST- UND KOMMUNAL-SEILWINDEN ANTRIEB HYDRAULISCH

**ZUVERLÄSSIG IM DAUEREINSATZ UND PERFEKT KOMBINIERBAR** | Die RITTER D60 / D71 Hydro ist durch ihren vollhydraulischen Antrieb perfekt mit sämtlichen Forst- und Kommunalmaschinen kombinierbar. Das wartungs- und verschleißarme Antriebskonzept mit elektrohydraulischer Steuerung gewährleistet zuverlässigen Dauereinsatz und eine präzise Steuerung der Winde. Fahrzeugseitig ist ein einfaches Steuergerät mit Rücklauf und eine Stromversorgung mit 12 oder 24 Volt ausreichend.

## D 60 HYDRO / D 71 HYDRO TECHNISCHE DATEN UND PREISE



TYP	D 60 HYDRO	D 71 HYDRO
Zugkraft max. (kN/t)	60/6	70/7
Seilkapazität max. (Länge/Ø, m/mm)	100/10	90/11
Empfohlene Länge/Ø, m/mm	80/10	70/11
Gewicht ohne Seil (kg)	420	420
Anbau an Kommunalplatte Größe	Gr. 3/5	Gr. 3/5
Antrieb durch Hydraulikmotor	Serie	Serie
Steuerblock 24 VDC oder 12 VDC	Serie	Serie
Anschluß an ein einfachwirkendes Steuergerät	Serie	Serie
Klappbares Schutzgitter	Serie	Serie
<b>Grundpreis</b>	<b>14.100.–</b>	<b>15.300.–</b>

· Hydr. elektr. Eigenversorgung

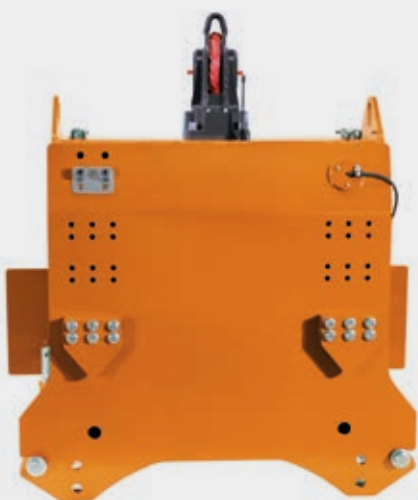

ZUBEHÖR / FRACHT	D 60 HYDRO	D 71 HYDRO
Seilauswurfvorrichtung / Seileinlaufbremse	2.300.–	2.300.–
70 m Kunststoffseil 12 mm / 70 m	672.–	672.–
Stahlseil inkl. Gleithaken (Länge/Ø, m/mm) (Hochleistungs-Forstseil, verdichtet mit Schlaufe)	80/10 463.–	70/11 475.–
RopeFix und Parallelhaken 8 t	75.–	75.–
Handsteuertafel für Notbetrieb	200.–	200.–
HBC Funkfernsteuerung 510 Patrol T (siehe Seite 27)	1.360.–	1.360.–
Sonderfarbe nach RAL-Vorgabe	400.–	400.–
Stufenlose Verstellung der Seilgeschwindigkeit inkl. HBC Funkfernsteuerung 511 Patrol	1.700.–	1.700.–
Frachtkosten in Deutschland	300.–	300.–

Für die Einsatzfähigkeit der Winde ist eine Handsteuertafel oder Funk erforderlich.  
Alle Preise in EURO zuzüglich gesetzlicher MwSt.

# ANBAUWINDEN

## VORTEILE GETRIEBE-/KONSTANTZUGWINDEN

12

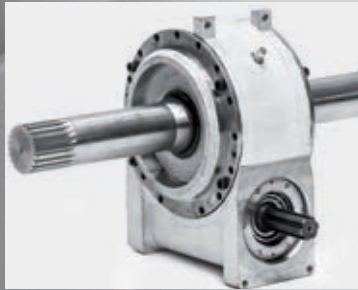

Schneckenradgetriebe



Lamellenkupplung



Seilauswurf in Kombination mit Seileinlaufbremse (Option)







Tiefer Schwerpunkt  
der Winde



DUO Zapfwelle für Front- und  
Heckanbau (Option)



Seilauswurf mit zwei  
integrierten Andruckrollen



Werkzeugkisten  
mit Deckel (Serie)

#### VORTEILE WINDE

- Niedriger Schwerpunkt der Winde
- Serienmäßige Eigenversorgung
- Absolut exakte Steuerung der Winde durch optimales Überschneiden von Kupplung und Bremse
- Die serienmäßige Andruckrolle gewährleistet eine optimale Seilwicklung
- Wartungs- und verschleißarmes Antriebskonzept (komplett in Ölbad laufend)
- Feinfühliges, proportionales Bremsverhalten (prop. Bremse auf Wunsch)
- Optimales Brems- und Kupplungsverhalten durch organische Beläge
- Durch kompakte und modulare Bauweise ist die Winde jederzeit mit Zubehör nachrüstbar
- Werkzeugkisten mit Deckel sind Serie

#### VORTEILE KONSTANTZUG

- Maximale Zugkraft von der untersten bis zur obersten Seillage
- Maximale Sicherheit – gleiche Seilkräfte verringern die Gefahr eines Seilrisses
- Die S 70-K Winde entspricht in der obersten Seillage einer 100 kN/10 t Winde. Anstelle des bei einer 100 kN/10 t vorgeschriebenen Seiles mit einer Stärke von 15 mm kann die S 70-K Winde mit einem 12 mm (Mindestbruchkraft  $\geq 140$  kN) Seil betrieben werden.
- Durch die konstante Zugkraft wird die Leistung der Winde optimal an die Mindestbruchkraft des eingesetzten Seils angepasst und die Baumstämme werden mit höchster Seilkraft bis an den Schlepper gezogen.
- Kein Zugkraftverlust in den oberen Seillagen

# ANBAUWINDEN EINTROMMEL DREIPUNKTANBAU

14

DREI JAHRE RITTER-GARANTIE!

S 27-E



S 80-E



Ansicht:  
Seilauswurfrolle

\* Bilder enthalten Sonderzubehör



**S 27-E / S 80-E / S 100-E – DIE KRAFTVOLLEN WINDEN FÜR DEN PROFI** | Die mit Schneckenrad angetriebenen Winden haben einen extrem niedrigen und damit optimalen Schwerpunkt. Das Gewicht ist somit ideal verteilt. Durch den großen Abstand zwischen Einzugrolle und Seiltrommel bei den Windentypen der D- und S-Serie ist eine Seilspulung nicht notwendig.



S 27-E

## S 27-E / S 80-E / S 100-E TECHNISCHE DATEN UND PREISE

TYP	S 27-E	S 80-E	S 100-E
Zugkraft max. (kN/t)	70/7	80/8	100/10
Seilkapazität max. (Länge/Ø, m/mm)	90/12 110/11 120/10	100/13 120/12 130/11	80/14 100/13
Gewicht ohne Seil (kg)	520	670	690
Geeignet für Fahrzeuge von – bis (kW/PS)	44/60 – 74/100	51/70 – 88/120	74/100 – 103/140
Rückeschildbreite Serie (m)	1,8	1,8	2,0
Antrieb	Schneckengetriebe	Schneckengetriebe	Schneckengetriebe
Inkl. Schutzgitter	<b>17.300.–</b>	<b>20.600.–</b>	<b>21.600.–</b>

- Hydr. elektr. Eigenversorgung
- Inklusive Werkzeugkisten mit Deckel



S 80-E

ZUBEHÖR / FRACHT	S 27-E	S 80-E	S 100-E
Rückeschild 2,0 m	<b>600.–</b>	<b>600.–</b>	Serie
Rückeschild 2,2 m	<b>860.–</b>	<b>860.–</b>	<b>600.–</b>
Klappschild 1,8/2,0/2,2 m (über Schlepperhydraulik)	–	<b>4.300.–</b>	<b>4.300.–</b>
DUO-Zapfwelle für Front- und Heckanbau	–	<b>1.700.–</b>	<b>1.700.–</b>
Steckbare Anhängerkupplung	<b>600.–</b>	<b>600.–</b>	<b>600.–</b>
Mehrpreis Kugelkopfkupplung	<b>80.–</b>	<b>80.–</b>	<b>80.–</b>
Proportionale Lastsenk-Bremse (Funk) (je Trommel)	<b>540.–</b>	<b>540.–</b>	<b>540.–</b>
Zugkrafteinstellung	<b>650.–</b>	<b>650.–</b>	<b>650.–</b>
Seilwurfvorr./ Seileinlaufbremse	<b>2.900.–</b>	<b>2.900.–</b>	<b>2.900.–</b>
Gelenkwelle Walterscheid	<b>180.–</b>	<b>180.–</b>	<b>180.–</b>
Stahldrahtseil inkl. Gleithaken (Länge/Ø, m/mm)	80/11 <b>540.–</b>	90/12 <b>677.–</b>	70/13 <b>594.–</b>
Hochleistungs-Forstseil, verdichtet, mit Schlaufe			
Handsteuertafel für Notbetrieb	<b>200.–</b>	<b>200.–</b>	<b>200.–</b>
Funkfernsteuerung	siehe Seite 27	siehe Seite 27	siehe Seite 27
Frachtkosten in Deutschland	<b>450.–</b>	<b>450.–</b>	<b>450.–</b>

Die Rangierkupplung bei den Anbauseilwinden ist laut StVZO für den Straßenverkehr nicht zugelassen. Für die Einsatzfähigkeit der Winde ist eine Handsteuertafel oder Funk erforderlich. Alle Preise in EURO zuzüglich gesetzlicher MwSt.

# ANBAUWINDEN EINTROMMEL DREIPUNKTANBAU

16

DREI JAHRE RITTER-GARANTIE!

DAS ORIGINAL:  
**KONSTANTE  
ZUGKRAFT**  
by RITTER



\* Bilder enthalten Sonderzubehör



**S 50-EK / S 60-EK / S 70-EK – IN JEDER LAGE DIE OPTIMALE ZUGKRAFT** | Egal in welcher Seillage – mit der S 50 / S 60 / S 70 ist eine optimale Zugkraft immer garantiert. Durch permanente Erfassung der aktuellen Seilsituation stellt sich die Winde automatisch in allen Ebenen auf die maximale Zugkraft ein.



Rückeschild Serie

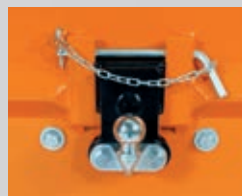

Aufpreis Kugelkopf



Halterung Anhängerkupplung

## S 50-EK / S 60-EK / S 70-EK TECHNISCHE DATEN UND PREISE

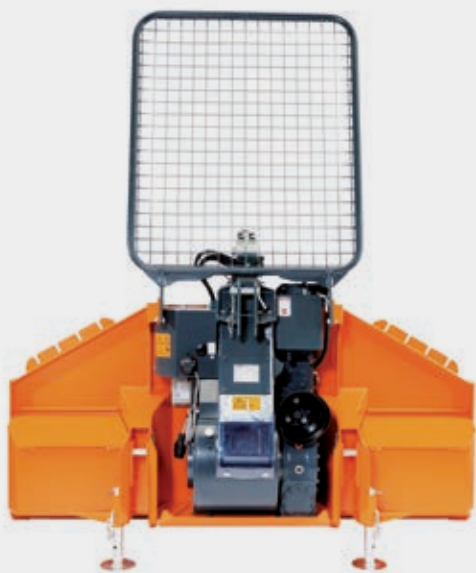

TYP	S 50-EK	S 60-EK	S 70-EK
Zugkraft konstant (kN/~t)	50/5	60/6	70/7
Seilkapazität max. (Länge/Ø, m/mm)	130/10	110/11 130/10	100/12 110/11
Geeignet für Fahrzeuge von – bis (kW/PS)	51/70 - 74/100	59/80 - 88/120	74/100 - 103/140
Rückeschildbreite Serie (m)	1,8	1,8	2,0
Gewicht (kg)	ca. 670	ca. 670	ca. 690
Antrieb	Schneckengetriebe	Schneckengetriebe	Schneckengetriebe
Inkl. Schutzgitter	<b>22.100.–</b>	<b>22.700.–</b>	<b>24.100.–</b>

- Hydr. elektr. Eigenversorgung
- Inklusive Werkzeugkisten mit Deckel

ZUBEHÖR / FRACHT	S 50-EK	S 60-EK	S 70-EK
Rückeschild 2,0 m	<b>600.–</b>	<b>600.–</b>	Serie
Rückeschild 2,2 m	<b>860.–</b>	<b>860.–</b>	<b>600.–</b>
Klappschild 1,8/2,0/2,2m (über Schlepperhydraulik)	<b>4.300.–</b>	<b>4.300.–</b>	<b>4.300.–</b>
DUO-Zapfwelle für Front- und Heckanbau	<b>1.700.–</b>	<b>1.700.–</b>	<b>1.700.–</b>
Steckbare Anhängerkupplung	<b>600.–</b>	<b>600.–</b>	<b>600.–</b>
Mehrpreis Kugelkopfkupplung	<b>80.–</b>	<b>80.–</b>	<b>80.–</b>
Proportionale Lastsenk-Bremse	<b>540.–</b>	<b>540.–</b>	<b>540.–</b>
Seilauswurfvorr. / Seileinlaufbremse	<b>2.900.–</b>	<b>2.900.–</b>	<b>2.900.–</b>
Stahldrahtseil inkl. Gleithaken (Länge/Ø, m/mm)	100/10	100/10	90/11
Hochleistungs-Forstseil, verdichtet, mit Schlaufe	<b>575.–</b>	<b>575.–</b>	<b>605.–</b>
Gelenkwelle Walterscheid	<b>180.–</b>	<b>180.–</b>	<b>180.–</b>
Handsteuertafel für Notbetrieb	<b>200.–</b>	<b>200.–</b>	<b>200.–</b>
Funkfernsteuerung	siehe Seite 27	siehe Seite 27	siehe Seite 27
Frachtkosten in Deutschland	<b>450.–</b>	<b>450.–</b>	<b>450.–</b>

Die Rangierkupplung bei den Anbauseilwinden ist laut StVZO für den Straßenverkehr nicht zugelassen. Für die Einsatzfähigkeit der Winde ist eine Handsteuertafel oder Funk erforderlich. Alle Preise in EURO zzgl. ges. MwSt.

# ANBAUWINDEN EINTROMMEL DREIPUNKTANBAU

18

DREI JAHRE RITTER-GARANTIE!

DAS ORIGINAL:  
**KONSTANTE  
ZUGKRAFT**  
by RITTER





## VORTEILE SD WINDEN

- Hohe Seilkapazität
- Optimale Seilspulung durch mechanische Seilverteilung
- Zapfwelle mittig
- Optimale Überschneidung von Kupplung und Bremse
- Konstante Zugkraft (ausgenommen SD 100-E)
- Doppelrolle mit seitl. Führungsrollen
- Starker Seilauswurf mit zwei Hydraulikmotoren
- Umfassendes Zubehör

## SD 50-EK / SD 60-EK / SD 70-EK / SD 100-E TECHNISCHE DATEN UND PREISE



TYP	SD 50-EK	SD 60-EK	SD 70-EK	SD 100-E
Zugkraft (kN/t)	konstant 50/5	konstant 60/6	konstant 70/7	100/10
Seilkapazität max. (Länge/Ø, m/mm)	220/10	180/11 220/10	150/12 180/11	110/14 120/13
Gewicht ohne Seil (kg)	680	680	700	700
Geeignet für Fahrzeuge von – bis (kW/PS)	51/70 – 74/100	59/80 – 88/120	74/100 – 103/140	74/100 – 103/140
Rückeschildbreite Serie (m)	1,8	1,8	2,0	2,0
Antrieb	Schneckengetriebe	Schneckengetriebe	Schneckengetriebe	Schneckengetriebe
Inkl. Schutzgitter und Anhängerkupplung	<b>29.600.–</b>	<b>30.000.–</b>	<b>31.200.–</b>	<b>28.800.–</b>

- Hydr. elektr. Eigenversorgung
- Inklusive Werkzeugkisten mit Deckel



ZUBEHÖR / FRACHT	SD 50-EK	SD 60-EK	SD 70-EK	SD 100-E
Rückeschild 2,0 m	<b>600.–</b>	<b>600.–</b>	Serie	Serie
Rückeschild 2,2 m	<b>860.–</b>	<b>860.–</b>	<b>600.–</b>	<b>600.–</b>
Klappschild 1,8/2,0/2,2 m (über Schlepperhydraulik)	<b>4.300.–</b>	<b>4.300.–</b>	<b>4.300.–</b>	<b>4.300.–</b>
DUO-Zapfwelle für Front- und Heckanbau	<b>1.700.–</b>	<b>1.700.–</b>	<b>1.700.–</b>	<b>1.700.–</b>
Steckbare Anhängerkupplung	Serie	Serie	Serie	Serie
Mehrpreis Kugelkopfkupplung	<b>80.–</b>	<b>80.–</b>	<b>80.–</b>	<b>80.–</b>
Proportionale Lastsenk-Bremse (Funk) (je Trommel)	<b>540.–</b>	<b>540.–</b>	<b>540.–</b>	<b>540.–</b>
Seilauswurfvorrichtung / Seileinlaufbremse	Serie	Serie	Serie	Serie
Stahldrahtseil inkl. Gleithaken (Länge/Ø, m/mm)	110/10	110/10	100/11	100/13
Hochleistungs-Forstseil, verdichtet, mit Schlaufe	<b>631.–</b>	<b>631.–</b>	<b>670.–</b>	<b>840.–</b>
Gelenkwelle Walterscheid	<b>180.–</b>	<b>180.–</b>	<b>180.–</b>	<b>180.–</b>
Handsteuertafel für Notbetrieb	<b>200.–</b>	<b>200.–</b>	<b>200.–</b>	<b>200.–</b>
Funkfernsteuerung	siehe Seite 27	siehe Seite 27	siehe Seite 27	siehe Seite 27
Frachtkosten in Deutschland	<b>450.–</b>	<b>450.–</b>	<b>450.–</b>	<b>450.–</b>

Die Rangierkupplung bei den Anbauseilwinden ist laut StVZO für den Straßenverkehr nicht zugelassen. Für die Einsatzfähigkeit der Winde ist eine Handsteuertafel oder Funk erforderlich. Alle Preise in EURO zuzüglich gesetzlicher MwSt.

# ANBAUWINDEN DOPPELTROMMEL DREIPUNKTANBAU

20

DREI JAHRE RITTER-GARANTIE !

S 27-D  
mit Anhängerkupplung

S 80-D



Ansicht:  
Seilauswurfrolle



**S 27-D / S 80-D / S 66-3 P – DIE PROFI-WINDEN MIT TIEFEM SCHWERPUNKT** | Bei einer Zugkraft von bis zu 2 x 100 kN / 10 t ist es umso bedeutender, dass die Winde einen tiefen Schwerpunkt hat. Hervorzuheben bei diesen Winden ist die zentrale Position des Zapfwellenantriebes. Das Schneckenradgetriebe sorgt für einen gleichmäßigen und kraftvollen Zug der Winde. Auf Wunsch kann bei den Doppeltrommelwinden auf die Chokerleiste/Zugmaul verzichtet werden. Das Rückeschild hat somit eine nahezu glatte Oberfläche. Die optional steckbare Anhängerkupplung kann, wie bei allen anderen RITTER Winden, unter bestimmten Voraussetzungen auf öffentlichen Straßen eingesetzt werden. Alle RITTER Winden S 27 / S 80 können mit der kombinierten Seilauswurfvorrichtung/Seileinlaufbremse aus- bzw. nachgerüstet werden.



S 27-D

## S 27-D / S 80-D / S 66-3 P TECHNISCHE DATEN UND PREISE

TYP	S 27-D	S 80-D	S 66-3 P
Zugkraft (kN/t)	2x 70/7	2x 80/8	2x 100/10
Seilkapazität max. (Länge/Ø, m/mm)	2x 90/12 2x 110/11 2x 120/10	2x 100/13 2x 120/12 2x 140/11	2x 90/14 2x 110/13
Gewicht ohne Seil (kg)	750	920	1.100
Geeignet für Fahrzeuge von – bis (kW/PS)	51/70 – 74/100	51/70 – 88/120	74/100 – 118/160
Rückeschildbreite Serie (m)	1,8	1,8	2,0
Antrieb	Schneckengetriebe	Schneckengetriebe	Schneckengetriebe
Inkl. Schutzgitter	<b>26.800.–</b>	<b>30.000.–</b>	<b>36.800.–</b>

- Hydr. elektr. Eigenversorgung
- Inklusive Werkzeugkisten mit Deckel



S 80-D

ZUBEHÖR / FRACHT	S 27-D	S 80-D	S 66-3 P
Rückeschild 2,0 m	<b>670.–</b>	<b>670.–</b>	Serie
Rückeschild 2,2 m	<b>960.–</b>	<b>960.–</b>	<b>620.–</b>
Klappschild 1,8/2,0/2,2 m (über Schlepperhydraulik)	–	<b>4.600.–</b>	<b>4.600.–</b>
DUO-Zapfwelle für Front- und Heckanbau	–	<b>1.700.–</b>	–
Steckbare Anhängerkupplung	<b>310.–</b>	<b>310.–</b>	<b>310.–</b>
Mehrpreis Kugelkopfkupplung	<b>80.–</b>	<b>80.–</b>	<b>80.–</b>
Proportionale Lastsenk-Bremse (Funk) (je Trommel)	<b>540.–</b>	<b>540.–</b>	<b>540.–</b>
Zugkrafteinstellung (je Trommel)	<b>650.–</b>	<b>650.–</b>	<b>650.–</b>
Seilauswurfvorr. /Seileinlaufbremse (beidseitig)	<b>4.100.–</b>	<b>4.100.–</b>	auf Anfrage
Gelenkwelle Walterscheid	<b>180.–</b>	<b>250.–</b>	<b>250.–</b>
Stahldrahtseil inkl. Gleithaken (Länge/Ø, m/mm) Hochleistungs-Forstseil, verdichtet, mit Schlaufe	2 x 80/11 <b>1.080.–</b>	2 x 90/12 <b>1.354.–</b>	2 x 80/13 <b>1.352.–</b>
Handsteuertafel für Notbetrieb	<b>260.–</b>	<b>260.–</b>	<b>260.–</b>
Funkfernsteuerung	siehe Seite 27	siehe Seite 27	siehe Seite 27
Frachtkosten in Deutschland	<b>500.–</b>	<b>500.–</b>	<b>500.–</b>

Die Rangierkupplung bei den Anbauseilwinden ist laut StVZO für den Straßenverkehr nicht zugelassen.

Für die Einsatzfähigkeit der Winde ist eine Handsteuertafel oder Funk erforderlich. Alle Preise in EURO zuzüglich gesetzlicher MwSt.

# ANBAUWINDEN DOPPELTROMMEL DREIPUNKTANBAU

22

DREI JAHRE RITTER-GARANTIE!

DAS ORIGINAL:  
**KONSTANTE  
ZUGKRAFT**  
by RITTER



\* Bilder enthalten Sonderzubehör

**S 50-DK / S 60-DK / S 70-DK – IN JEDER LAGE DIE OPTIMALE ZUGKRAFT** | Egal in welcher Seillage – mit der S 50 / S 60 / S 70 ist eine optimale Zugkraft immer garantiert. Durch permanente Erfassung der aktuellen Seilsituation stellt sich die Winde automatisch in allen Ebenen auf die maximale Zugkraft ein.

## S 50-DK / S 60-DK / S 70-DK TECHNISCHE DATEN UND PREISE

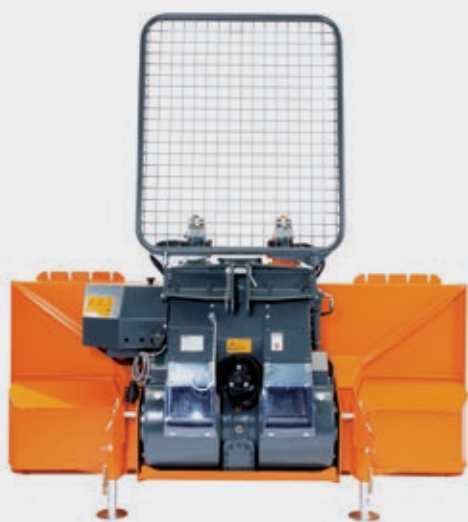

TYP	S 50-DK	S 60-DK	S 70-DK
Zugkraft konstant (kN/~t)*	2x 50/5	2x 60/6	2x 70/7
Seilkapazität empf. (Länge/Ø, m/mm)	2x 130/10	2x 110/11 2x 130/10	2x 100/12 2x 110/11
Geeignet für Fahrzeuge von – bis (kW/PS)	59/80 - 88/120	74/100 - 118/160	74/100 - 118/160
Rückeschildbreite Serie (m)	1,8	1,8	2,0
Gewicht (kg)	ca. 900	ca. 900	ca. 920
Antrieb	Schneckengetriebe	Schneckengetriebe	Schneckengetriebe
Inkl. Schutzgitter	<b>30.200.–</b>	<b>31.300.–</b>	<b>32.000.–</b>

- Hydr. elektr. Eigenversorgung
- Inklusive Werkzeugkisten mit Deckel

\* Die Zugkraft im gemeinsamen Betrieb beider Trommeln wird aus Sicherheitsgründen nicht konstant gehalten!

ZUBEHÖR / FRACHT	S 50-DK	S 60-DK	S 70-DK
Rückeschild 2,0 m	<b>670.–</b>	<b>670.–</b>	Serie
Rückeschild 2,2 m	<b>960.–</b>	<b>960.–</b>	<b>670.–</b>
Klappschild 1,8/2,0/2,2 m (über Schlepperhydraulik)	<b>4.600.–</b>	<b>4.600.–</b>	<b>4.600.–</b>
DUO-Zapfwelle für Front- und Heckanbau	<b>1.700.–</b>	<b>1.700.–</b>	<b>1.700.–</b>
Steckbare Anhängerkupplung	<b>310.–</b>	<b>310.–</b>	<b>310.–</b>
Mehrpreis Kugelkopfkupplung	<b>80.–</b>	<b>80.–</b>	<b>80.–</b>
Proportionale Lastsenk-Bremse (je Trommel)	<b>540.–</b>	<b>540.–</b>	<b>540.–</b>
Seilwurfvorr. / Seileinlaufbremse (beidseitig)	<b>4.100.–</b>	<b>4.100.–</b>	<b>4.100.–</b>
Stahldrahtseil inkl. Gleithaken (Länge/Ø, m/mm)	2 x 120/10	2x 100/10	2x 90/11
Hochleistungs-Forstseil, verdichtet, mit Schlaufe	<b>1.374.–</b>	<b>1.150.–</b>	<b>1.210.–</b>
Gelenkwelle Walterscheid	<b>180.–</b>	<b>180.–</b>	<b>250.–</b>
Handsteuertafel für Notbetrieb	<b>260.–</b>	<b>260.–</b>	<b>260.–</b>
Funkfernsteuerung	siehe Seite 27	siehe Seite 27	siehe Seite 27
Frachtkosten in Deutschland	<b>500.–</b>	<b>500.–</b>	<b>500.–</b>

Die Rangierkupplung bei den Anbauseilwinden ist laut StVZO für den Straßenverkehr nicht zugelassen. Für die Einsatzfähigkeit der Winde ist eine Handsteuertafel od. Funk erforderlich. Alle Preise in EURO zzgl. ges. MwSt.



# ANBAUWINDEN DOPPELTROMMEL DREIPUNKTANBAU

24

DREI JAHRE RITTER-GARANTIE!

SD 70-DK

DAS ORIGINAL:  
**KONSTANTE  
ZUGKRAFT**  
by RITTER



\* Bilder enthalten Sonderzubehör

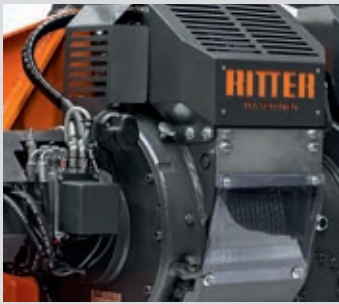

Hohe Seilkapazität



Doppelrolle mit seitlichen Führungsrollen

### VORTEILE SD WINDEN

- Hohe Seilkapazität
- Optimale Seilspulung durch mechanische Seilverteilung
- Zapfwelle mittig (SD 50-DK, SD 60-DK, SD 70-DK)
- Optimale Überschneidung von Kupplung und Bremse
- Konstante Zugkraft
- Doppelrolle mit seitlicher Führungsrolle
- Starker Seilauswurf mit zwei Hydraulikmotoren
- Umfassendes Zubehör

## SD 50-DK / SD 60-DK / SD 70-DK TECHNISCHE DATEN UND PREISE



TYP	SD 50-DK	SD 60-DK	SD 70-DK
Zugkraft konstant (kN/t)*	50/5	60/6	70/7
Seilkapazität max. (Länge/Ø, m/mm)	2x 220/10	2x 180/11 2x 220/10	2x 150/12 2x 180/11
Gewicht ohne Seil (kg)	910	910	930
Geeignet für Fahrzeuge von – bis (kW/PS)	51/70 – 74/100	59/80 – 88/120	74/100 – 103/140
Rückeschildbreite Serie (m)	1,8	1,8	2,0
Antrieb	Schneckengetriebe	Schneckengetriebe	Schneckengetriebe
Inkl. Schutzgitter und Anhängerkupplung	<b>42.000.–</b>	<b>42.700.–</b>	<b>43.600.–</b>

- Hydr. elektr. Eigenversorgung
- Inklusive Werkzeugkisten mit Deckel

\* Die Zugkraft im gemeinsamen Betrieb beider Trommeln wird aus Sicherheitsgründen nicht konstant gehalten!

ZUBEHÖR / FRACHT	SD 50-DK	SD 60-DK	SD 70-DK
Rückeschild 2,0 m	<b>670.–</b>	<b>670.–</b>	Serie
Rückeschild 2,2 m	<b>960.–</b>	<b>960.–</b>	<b>670.–</b>
Klappschild 1,8/2,0/2,2 m (über Schlepperhydraulik)	<b>4.600.–</b>	<b>4.600.–</b>	<b>4.600.–</b>
DUO-Zapfwelle für Front- und Heckanbau	<b>1.700.–</b>	<b>1.700.–</b>	<b>1.700.–</b>
Ölkühler für hohe Geschwindigkeit (Schwachholz-Einsatz)	<b>1.500.–</b>	<b>1.500.–</b>	<b>1.500.–</b>
Steckbare Anhängerkupplung	Serie	Serie	Serie
Mehrpreis Kugelkopfkupplung	<b>80.–</b>	<b>80.–</b>	<b>80.–</b>
Proportionale Lastsenk-Bremse (Funk) (je Trommel)	<b>540.–</b>	<b>540.–</b>	<b>540.–</b>
Seilauswurfvorrichtung / Seileinlaufbremse	Serie	Serie	Serie
Stahldrahtseil inkl. Gleithaken (Länge/Ø, m/mm)	2 x 110/10	2 x 110/10	2 x 100/11
Hochleistungs-Forstseil, verdichtet, mit Schlaufe	<b>1.262.–</b>	<b>1.262.–</b>	<b>1.340.–</b>
Gelenkwelle Walterscheid	<b>180.–</b>	<b>180.–</b>	<b>250.–</b>
Handsteuertafel für Notbetrieb	<b>260.–</b>	<b>260.–</b>	<b>260.–</b>
Funkfernsteuerung	siehe Seite 27	siehe Seite 27	siehe Seite 27
Frachtkosten in Deutschland	<b>500.–</b>	<b>500.–</b>	<b>500.–</b>

Die Rangierkupplung bei den Anbauseilwinden ist laut StVZO für den Straßenverkehr nicht zugelassen. Für die Einsatzfähigkeit der Winde ist eine Handsteuertafel oder Funk erforderlich. Alle Preise in EURO zuzüglich gesetzlicher MwSt.

### VORTEILE WOODYFIX

- Passt an jede Seilwinde, Bordwand, Maschine, Frontlader, Servicefahrzeuge und in die Werkstatt.
- Woodyfix und Sappie Halterung kann in jeder Position verbaut werden, alle Teile sind fest fixiert, selbst die Säge könnte waagrecht montiert und mit Gummispanner zusätzlich fixiert werden.
- Absolut witterungsbeständig, spezieller PE Kunststoff (temperatur- und ölbeständig) alle Bauteile aus Edelstahl, Aluminium oder verzinkt (Schrauben).
- Beständigkeit des PE Kunststoffes (-40 bis +70 Grad Celsius).
- Passt für nahezu alle Sägen am Markt (Schutzlänge bis 450mm)
- Einschub ist durch spezielle Aluminiumhülsen langlebig und kettschonend.
- Offene Bauweise, leichte Reinigung auch mit Druckluft oder Hochdruckreiniger.



WF 1.0

WF 2.0  
mit Sappie-  
aufnahmeWF 2.0 mit Sappie-  
und Kanisteraufnahme

WF „Longblade“

## FORSTTECHNIK-ZUBEHÖR

**SPEZIAL-DRAHTSEILE** | Hochleistungs-Forstseil, verdichtet mit hoher Bruchlast. Durch Spezialkonstruktion sehr flexibel und wirtschaftlich. Lieferung mit Schlaufe.

### SPEZIAL-DRAHTSEILE

Ø (mm)	9	10	11	12	13	14
Mindestbruchkraft (kN)	86	104	123	144	165	187
Preis/m	<b>4,60</b>	<b>4,90</b>	<b>5,20</b>	<b>5,60</b>	<b>6,10</b>	<b>7,30</b>

### HOCHLEISTUNGS-DRAHTSEILE **NEU!**

Ø (mm)	10	11	12	13	14
Mindestbruchkraft (kN)	120	142	166	202	241
Preis/m	<b>5,60</b>	<b>6,50</b>	<b>7,30</b>	<b>8,20</b>	<b>9,10</b>

### GLEITHAKEN

Größe	1/2 "	5/8 "
Preis	<b>15,-</b>	<b>20,-</b>

### KUNSTSTOFF WINDENSEILE

- Geringer Kraftaufwand
- Gutes Spulverhalten
- Einfache Anwendung
- Witterungsbeständig
- Hohe Abriebfestigkeit
- Hohe Bruchfestigkeit bei geringem Gewicht

### KUNSTSTOFF-WINDENSEILE

Ø (mm)	10	12	14	16
Mindestbruchkraft (kN)	105	145	175	220
Preis/m	<b>5,80</b>	<b>7,00</b>	<b>9,50</b>	<b>13,-</b>

### ROPE FIX INKL. HAKEN

		PREIS
5t	für Seil Ø 10mm	<b>60,-</b>
10t	für Seil Ø 12-16mm	<b>75,-</b>

### MOTORSÄGEN AUFNAHME WOODYFIX

		PREIS
WF 1.0	Motorsägenaufnahme solo	<b>75,-</b>
WF Kit für WF 1.0	Laschen zur Montage am Schutzgitter	<b>25,-</b>
WF 2.0	Motorsägen- und Sappieaufnahme *	<b>130,-</b>
WF 3.0	Motorsägen-, Sappie- und Kanisteraufnahme*	<b>215,-</b>
WF „Longblade“	Verlängerungstool um 15 cm kombinierbar an allen Woodyfix Modellen	<b>75,-</b>

Alle Preise in EURO zuzüglich gesetzlicher MwSt. \* Inklusive WF Kit.





# HBC-FUNKFERNSTEUERUNGEN

## HBC-FUNKFERNSTEUERUNG 510

	TYP	PREIS
Eintrommel-Winde	510 patrol T	1.360.–
Ladegerät 230V	510 patrol T	150.–

## HBC-FUNKFERNSTEUERUNG 511

	TYP	PREIS
Eintrommel -Winde	511 patrol TE	1.700.–
Doppeltrommel -Winde	511 patrol TD	1.980.–
Eintrommel -Winde (Linearhebel)	511 patrol LE + PB	2.400.–
Doppeltrommel -Winde (Linearhebel)	511 patrol LD + PB	2.650.–

### Lieferumfang 510 und 511:

- Antenne FL70,
- Halterung
- Ladegerät (10 - 30 V) mit 2 Akkus

### Anschlussmöglichkeiten 510 und 511:

- Forstnotruf, Motor-Start/Stop
- Motordrehzahlregulierung stufenlos

## ZUBEHÖR ZUR HBC-FUNKFERNSTEUERUNG 511 TE / TD

		PREIS
511 + PG	Prop. Gas intern	300.–
511 + PB	Prop. Bremse (0 - 2,2A)	150.–
511 + PB + PG + HW	Hilfswindeansteuerung	650.–
511 + FF	Fahrfunk	auf Anfrage
511	Ladegerät 230V	150.–

Alle Preise in EURO zuzüglich gesetzlicher MwSt.



HBC-Funkfernsteuerung 510



510 patrol T



HBC-Funkfernsteuerung 511 (erweiterbar)



511 patrol TE



511 patrol LE

# FRONTLADERGREIFER

**ROBUST UND KOMPAKT** | Die RITTER-Frontladergreifer zeichnen sich durch robuste und kompakte Bauweise aus. Passend für den Anbau an die Euroaufnahme des Frontladers. Durch das serienmäßige Umschaltventil ist für die Bedienung nur ein zusätzliches Steuergerät am Frontlader notwendig. Der RGL ist unser kompaktester und leichtester Frontladergreifer. RG und RGS zeichnen sich durch die innenliegende Schlauchführung und die maximal geschützte Hydraulik aus.



RIG 45 Frontladergreifer starr\*



RGS 45 Frontladergreifer schwenkbar\*



RGL 30 Frontladergreifer starr – leicht\*



Anschraubbare Dreipunktaufnahme

## ZUBEHÖR

Minderpreis 4 Schläuche	50.–
Dreipunktaufnahme schraubbar mit Stützfüßen	400.–
Erdbohrer 250mm	770.–
Pflanz- und Kegelbohrer	880.–

Alle Preise in EURO zuzüglich gesetzlicher MwSt.

\* Bilder enthalten Sonderzubehör



Rotatoraufhängung mit Pendelbremse



Seitlicher Anschlag Stockkamm\*



Greifer schwenkbar

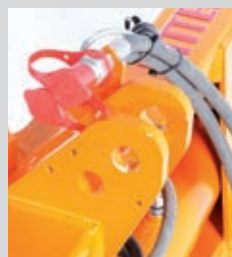

Oberlenker Dreipunkt-aufnahme



Hydraulikschlauch-Halterung



Wegeventile elektrisch umschaltbar

## TECHNISCHE DATEN UND PREISE

TYP	RG45/1100 RGS45/1100	RG45/1300 RGS45/1300	RG45/1500 RGS45/1500	RG45/1700 RGS45/1700	RG55/1480,* RGS55/1480	RG55/1570,* RGS55/1570
Gesamtgewicht RG starr (kg)	290	325	360	360	400	410
Gesamtgewicht RGS schwenkbar (kg)	330	365	400	400	440	450
Geeignet für Fahrzeuge bis kW (PS)	52 (70)	66 (90)	88 (120)	88 (120)	88 (120)	88 (120)
Rotator 45 kN	x	x	x	x	–	–
Rotator 55 kN	–	–	–	–	x	x
Max. Öffnungsweite Greifer (mm)	1.100	1.300	1.500	1.700	1.480	1.570
Wegeventil (elektrisch umschaltbar)	Serie	Serie	Serie	Serie	Serie	Serie
<b>Komplettpreis Ausführung starr</b>	<b>4.700.–</b>	<b>5.000.–</b>	<b>5.300.–</b>	<b>6.300.–</b>	<b>7.300.–</b>	<b>7.500.–</b>
<b>Komplettpreis Ausführung schwenkbar</b>	<b>5.800.–</b>	<b>6.100.–</b>	<b>6.400.–</b>	<b>7.400.–</b>	<b>8.400.–</b>	<b>8.600.–</b>
Serienmäßiger Lieferumfang	Greifergestell mit innenliegenden Schläuchen und Stockkamm, Rotatoraufhängung BR 40 mit Pendelbremse, 2 Anschlußschläuche mit Schnellkupplern, 1 elektrisches Umschaltventil (RGS: 2) /Anschlußkabel mit 3 poligem Stecker, Hydraulischer Sperrblock am Greifer (RHG 1100 und RHG 1300)					
<b>Frachtkosten in Deutschland</b>	<b>200.–</b>	<b>200.–</b>	<b>200.–</b>	<b>200.–</b>	<b>200.–</b>	<b>200.–</b>

\* Mit Epsilon Profizange

TYP	RGL30/1100	RGL30/1300
Gesamtgewicht RGL starr (kg)	220	255
Geeignet für Fahrzeuge bis kW (PS)	52 (70)	66 (90)
Rotator 30 kN	x	x
Max. Öffnungsweite Greifer (mm)	1.100	1.300
Wegeventil (elektrisch umschaltbar)	Serie	Serie
<b>Komplettpreis Ausführung starr</b>	<b>4.100.–</b>	<b>4.400.–</b>
Serienmäßiger Lieferumfang	Greifergestell mit Stockkamm, Rotatoraufhängung BR 10 mit Pendelbremse, 2 Anschlußschläuche mit Schnellkupplern, 1 elektrisches Umschaltventil / Anschlußkabel mit 3 poligem Stecker, Hydraulischer Sperrblock am Greifer	
<b>Frachtkosten in Deutschland</b>	<b>200.–</b>	<b>200.–</b>

Alle Preise in EURO zuzüglich gesetzlicher MwSt.



# AUFBAUWINDEN EIN-/DOPPELTROMMEL

**FLEXIBEL IM EINSATZ** | Bedingt durch die kompakte Bauweise sind unsere Doppeltrommel-Winden in verschiedensten Anwendungsbereichen im Einsatz. Egal ob Front- oder Heckanbau, durch die kugelgelagerten Trommeln ist ein leichter Seilauszug jederzeit gegeben. Sollte ein Antrieb über die Zapfwelle nicht möglich sein, so können unsere Winden auch hydraulisch angetrieben werden. Wie bei allen RITTER-Winden erfolgt die exakte Steuerung (Eigenversorgung) der Winde durch Überschneidung von Kupplung und Bremse. Das Seil bleibt unter Last immer gespannt. Die Bremse öffnet sich erst, wenn die Kupplung kraftschlüssig ist. Ein Nachlassen der Last bzw. das Nachlaufen der Winde wird somit verhindert. Auf Wunsch sind größere Seilkapazitäten erhältlich.

30

## S 45-K / S 7-K/8 / S 7-K/10 TECHNISCHE DATEN UND PREISE

TYP	S 45-K	S 7-K/8	S 7-K/10
Zugkraft max. (kN/t)	70/7	80/8	100/10
Seilkapazität (Länge/Ø, m/mm) Größere Seilkapazitäten sind möglich	100/12 120/11	110/13 120/12	100/14 110/13
Gewicht ohne Seil (kg)	260	335	335
Geeignet für Fahrzeuge von – bis (kW/PS)	51/70 – 88/120	59/80 – 110/150	ab 66/90
<b>Grundpreis Konsolwinde</b>	<b>15.400.–</b>	<b>17.600.–</b>	<b>18.300.–</b>

Steuerung für alle Aufbauwinden mit Kabelfernbedienung, hydraulischer Eigenversorgung, Zapfwellendurchtrieb und Anhängerkupplung, Funksteuerung als Zubehör lieferbar

### VORTEILE

- Zapfwellenantrieb oder hydraulischer Antrieb
- Hydraulische Eigenversorgung ist Serie
- Integrierter Einbau oder kompakte Schnellverbundmontage für alle Traktorfabrikate möglich
- Bio-Öl (synthetisch) tauglich



S 7-K mit hydraulischem Antrieb

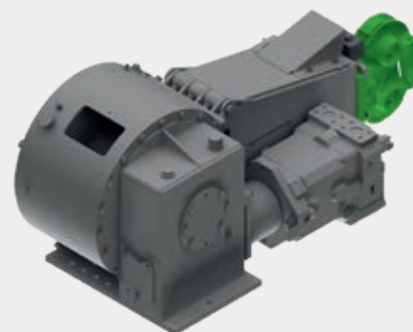

S 7-K mit hydraulischem Antrieb und Seilkanal



S 7-K Frontanbau



S 7-K Heckanbau

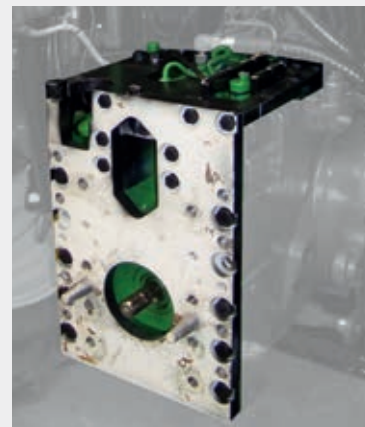

Schnellwechselsystem Heckaufbau

# S 66-D/8 / S 66-D/10 / S 130-D / S 160-D

## TECHNISCHE DATEN UND PREISE

TYP	S 66-D/8-180	S 66-D/10-180	S 130-D	S 160-D
Zugkraft max. (kN/t)	2x 80/8	2x 100/10	2x 130/13	2x 160/16
Seilkapazität (Länge/Ø, m/mm) Größere Seilkapazitäten sind möglich	2x 110/13 2x 120/12 2x 130/11	2x 90/14 2x 110/13 2x 120/12	2x 100/16 2x 120/14	2x 100/16 2x 120/14
Gewicht ohne Seil (kg)	480	480	880	880
Geeignet für Fahrzeuge von – bis (kW/PS)	59/80 – 110/150	ab 66/90	88/120	88/120
<b>Grundpreis Konsolwinde</b>	<b>27.600.–</b>	<b>28.700.–</b>	<b>32.700.–</b>	<b>34.400.–</b>

Steuerung für alle Aufbauwinden mit Kabelfernbedienung, hydraulischer Eigenversorgung, Zapfwellendurchtrieb, Funksteuerung als Zubehör lieferbar



S 66-D mit Zapfwellenantrieb



S 66-D mit hydraulischem Antrieb



S 66-D mit breitem Getriebegehäuse für Frontanbau

# DREIPUNKT RÜCKEKRAN

**FÜR DEN PROFESSIONELLEN EINSATZ** | Der RITTER DK 4.5 lässt sich mit verschiedenen Anbaugeräten (Erdschaufel, Bohrer etc.) kombinieren. Lieferbar ist eine Dreipunkt- und Schnellwechselvariante. Der Dreipunktkran ist mit einer RITTER-Anbaseilwinde kombinierbar. Die Systeme werden über vorhandene Steuergeräte vom Schlepper oder über einen separaten Steuerblock mit Joystick betätigt.

32





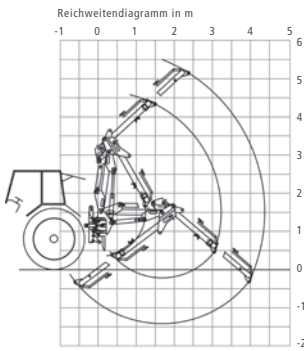

### HUBKRÄFTE DK 4.5

Werte rechnerisch ermittelt bei  $p = 200 \text{ bar}$   
Angaben ohne Lastaufnahmemittel

- 1,0 m Auslegung 2570 kg
- 2,0 m Auslegung 1440 kg
- 3,0 m Auslegung 1100 kg
- 4,0 m Auslegung 780 kg
- 4,5 m Auslegung 700 kg

Aufbau an Rasterschiene mit Rückeschild



DK 4.5 mit Tieflöffel

Joystick, elektrohydraulisch



Schnellwechselvariante auf Rückeschild

DK 4.5 im Schnellwechsel



DK 4.5 mit Rückezange

## DREIPUNKT-RÜCKEKRAN DK 4.5 TECHNISCHE DATEN UND PREISE

### TYP

### DK 4.5

Dreipunktanbau	Kat. II/III
Schwenkbereich	160°
Ausladung (Einfachteleskop)	max. 4500 mm
Geeignet für Fahrzeuge von – bis (kW/PS)	48/65 – 88/120
Wegeventile (elektrisch umschaltbar)	4 x 6/2
Rangierkupplung, Stockkamm	Serie
Endlos-Rotator	4500 kg
Rotatoraufhängung mit Einfachbremse	Serie
Greifer RHG 1300, Öffnung max. 1300 mm,	Serie
Schlauchsatz Rotator-Greifer, komplett montiert	Serie
Rückeschild (anschraubbar)	1500 mm
BUCHER-Kransteuerblock	Serie
1 Ferngeber (Joystick), elektrohydr.	Serie

### Komplettpreis Rückekran

**23.000.–**

Alle Dreipunkt-Rückekrane mit Zylinder-Schwenkwerk  
Dreipunktanbau: KAT II/III. Ölversorgung = Schlepperhydraulik.  
Erforderliche Steuergeräte am Fahrzeug: jeweils 2 Stück

### ZUBEHÖR / FRACHT

### DK 4.5

Eigene Ölversorgung über Aufsteckpumpe (65 l/min bei 1000/min, bis 170 bar) Öltank 16l & Filter	<b>1.900.–</b>
Adapterrahmen für Anbauwinde (möglich bei RITTER S- und D-Winden)	<b>3.570.–</b>
Schnellwechseleinrichtung für 2 Arbeitsgeräte	<b>1.650.–</b>
Erdborner 300 mm, l = 700 mm oder Pflanzbohrer	<b>945.–</b>
Rückeschild 2000 mm, mit Stammablage links/rechts	<b>2.000.–</b>
Frachtkosten in Deutschland	<b>700.–</b>

Alle Preise in EURO zuzüglich gesetzlicher MwSt.



# KSK 3 KURZSTRECKENSEILKRAN

**BODENSCHONEND IN JEDER LAGE** | Bei dem RITTER-Kurzstrecken-Seilkran handelt es sich um ein leistungsstarkes System zur Durchforstung bei schwachem bis mittelstarkem Holz. Eine bodenschonende Holzbringung ist auch hier (moorige, sumpfige Standorte) möglich. Das Verfahren vereint die bringungstechnischen Vorteile der Seilkrantechnik mit den ergonomischen Vorzügen des kombinierten Seillinienverfahrens zur Durchforstung von nicht befahrbaren Beständen. Bedingt durch den enorm kurzen Auf- und Abbau des Systems ist ein schneller Standortwechsel jederzeit realisierbar. Ein geübter Bediener benötigt dafür weniger als eine Stunde. Die Bearbeitung konvexer Hänge ist durch den Einsatz eines Sattelaufwagens möglich.

34





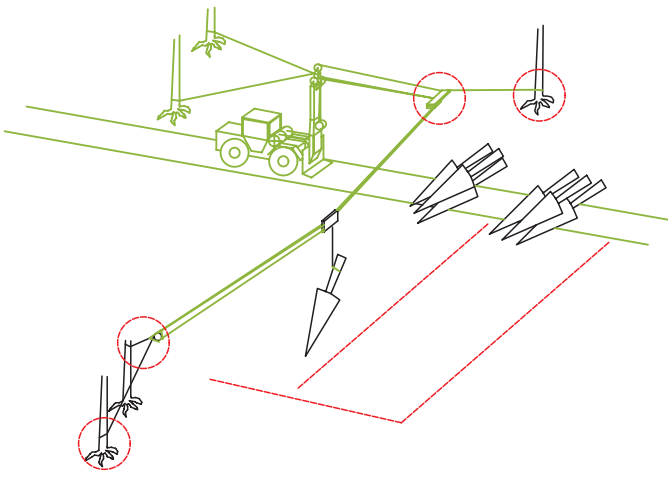

### VORTEILE

- Bodenschonende Bringung
- Vielseitige Einsatzmöglichkeiten
- Wirtschaftliche und ergonomische Arbeitsweise
- Kurze Auf- und Umrüstzeiten



KSK 3 Sattellaufwagen

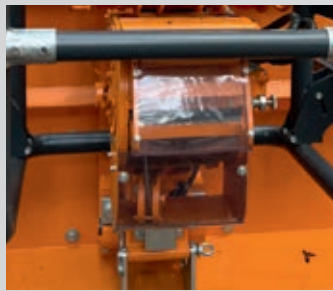

Seilspulung Rückholwinde



Spannungsreduzierende Abstützung



Klappbare Plattform



Abspannwinden



Selbstöffnender Seilgleithaken



KSK 3 Laufwagen



Integrierte Halterung für Laufwagen

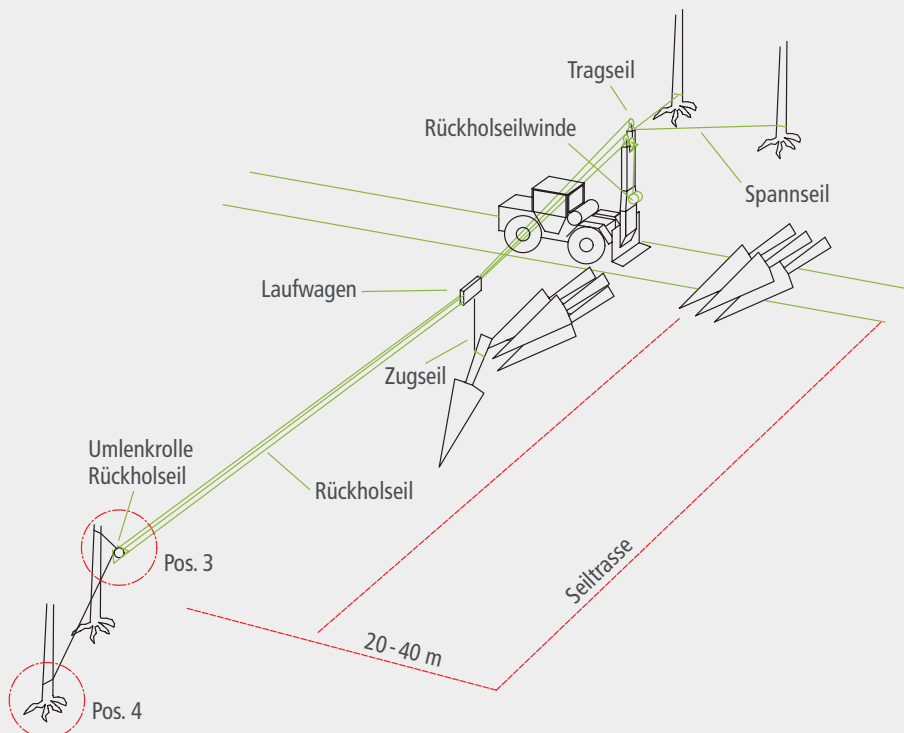



# KSK 3 KURZSTRECKENSEILKRAN

**STARK SELBST IN SCHWIERIGEM GELÄNDE** | Der KSK 3 lässt sich mit jeder RITTER Doppeltrommelseilwinde kombinieren. So kann das System vielseitig als Anbauseilwinde oder als Kurzstreckenseilkran eingesetzt werden. Mit der hydraulischen Höhenverstellung des Turmes lässt sich die Trasse zur Holzbringung optimal einrichten. Auch beim KSK 3 ist die bodenschonende Bringung in jeder Lage möglich. Mit Hilfe des patentierten Seilhakens, in Kombination mit der Endabschaltung, ist eine wirtschaftliche und ergonomische Arbeit selbst in schwierigem Gelände mit nur einer Person möglich.

36





KSK 3 in Transportstellung



KSK 3 Abspannung



KSK 3 Laufwagen



## KSK 3 KURZSTRECKENSEILKRAM TECHNISCHE DATEN

KSK 3 An- und Abbau

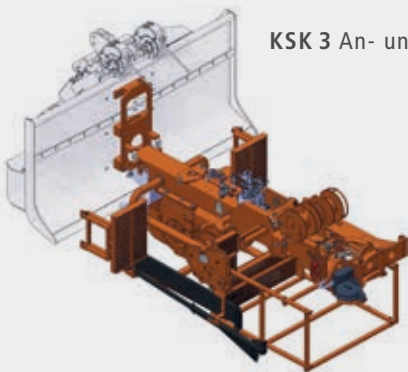

**TYP**

**KSK 3 S 66**

Trassenlänge / Trageillänge ca.	190 m / 11 mm
Zugseillänge ca.	210 m / 10 mm
Anhängemasse ca.	1.000 kg
Rückholseil ca.	400 m / 6 mm
Turmhöhe inkl. Teleskop max.	7.000 mm
Transporthöhe	3.300 mm
Gewicht ohne Seil	2.100 kg
Erforderliche Traktorleistung ab	80 PS
Anzahl Abspannwinden	4
Art der Steuerung	HBC Funk
Anzahl der Bediener	1
Sattelaufwagen	optional
Seilgeschwindigkeit / 1000 U/min	*0,2-1,2 m/s
Halbautomatische Seilöffnung	Serie
Anbauart am Traktor	3 Punkt

\* Motordrehzahlregulierung am Fahrzeug notwendig



KSK 3 Arbeitsstellung

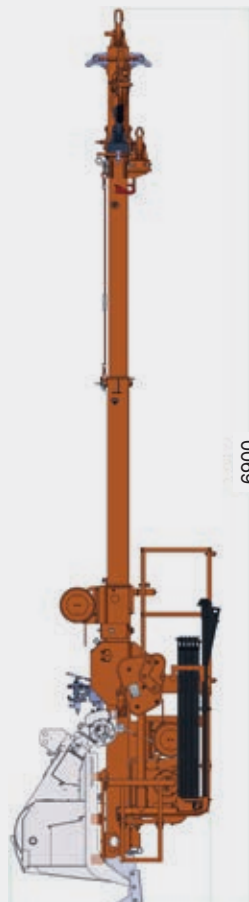

1500

6900

**KSK 3 Technische Daten**

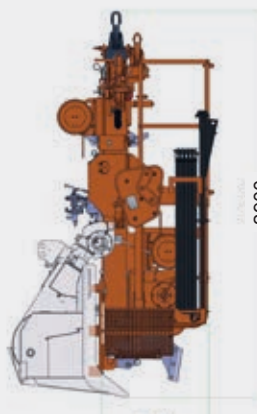

800

2900



KSK 3 Transportstellung

# RITTER SKIDDER – AUF EINEN BLICK

## R170, R185, R185 S – 3 INNOVATIVE MODELLE



Der absolute Profi mit optimaler Gewichtsverteilung

### DIE 4 RAD MASCHINEN

- Leistungsreserven durch modernste 4- und 6 Zylinder Technologie
- Panorama Kabine mit dem besten und ergonomischsten Platzangebot seiner Klasse
- Bodenschonend durch optimale Gewichtsverteilung
- Einzigartige RITTER S66 Windentechnologie mit Direktantrieb
- Integrierte Klemmbank und umfangreiche Zusatzoptionen
- Effizientes Hydraulikmanagement für höchste Wirtschaftlichkeit

## R185S, R220 – MULTITALENTE FÜR JEDEN EINSATZ



Der vielseitige Kombikünstler für jedes Sortiment

### DIE 6 RAD MASCHINEN

- Drei Leistungsklassen perfekt für jeden Einsatz verfügbar
- Jeweils in 2 Rahmenlängen und innovativem Trägerrahmen
- Leistungsstarkes Hydraulikmanagement
- Segmentrungenkorb, Drehrunge, Klemmbank u.v.m.
- RITTER Konstantzugtechnologie
- Neu: mit RITTER THS Traktionshilfsseilwinde

## R220 – LEISTUNGSSTARK, PERFEKTE BODENSCHONUNG



Das ultimative Kraftpaket im Gelände

### DIE 8 RAD MASCHINE

- Obere Leistungsklasse
- Kurz- und Langholzeinsatz (kurze Rüstzeiten)
- Boogie Liftachse mit passiver Federung
- Breitreifen und Bändereinsatz für alle Bodenverhältnisse
- Innovatives Gesamtkonzept
- Neu: mit RITTER THS Traktionshilfsseilwinde



# ALLE RITTER-SKIDDER ALS EXTRAHEFT

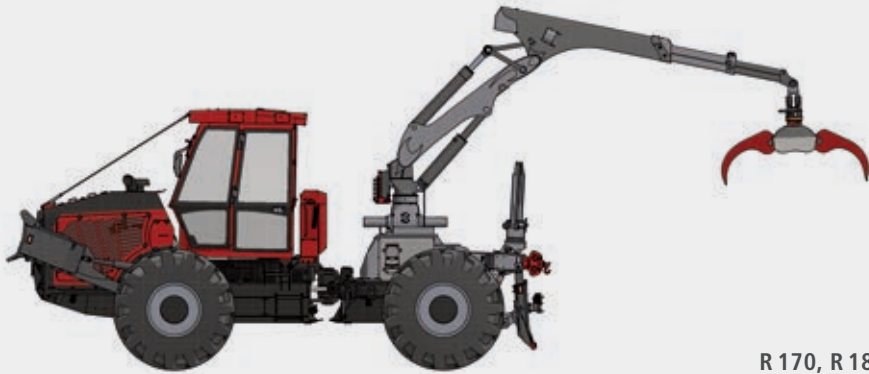

R 170, R 185, R 185 S



Klemmbank hydr. wegklappbar



SoftStep Einstieg (Zubehör)

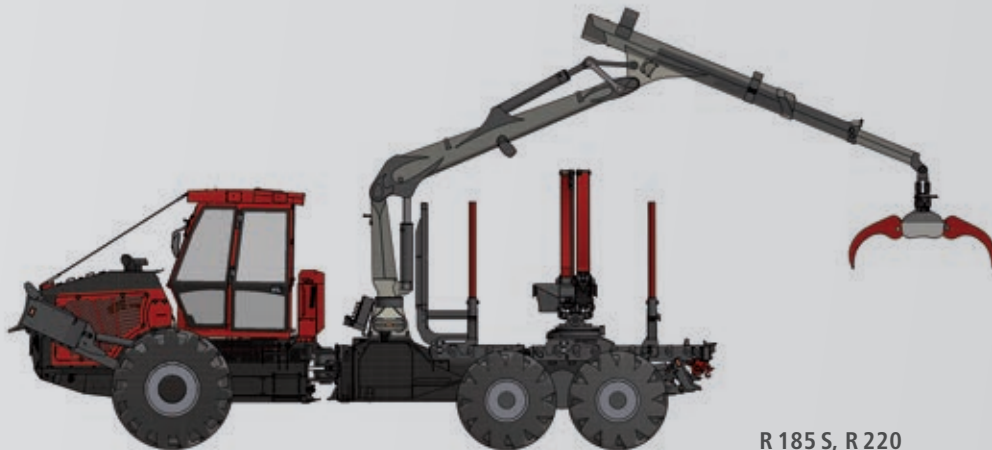

R 185 S, R 220



Vielseitige Kombimaschine



Ergonomische Panorama Kabine

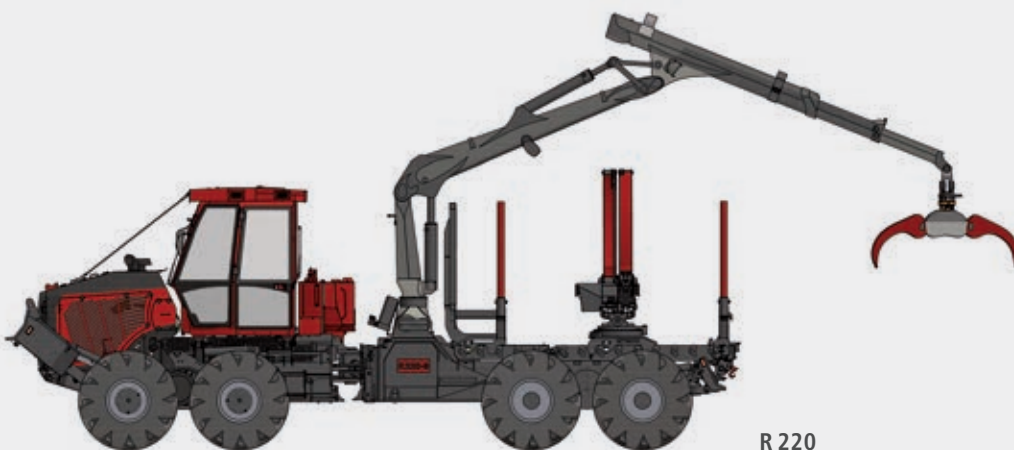

R 220



Frei zugängliche Serviceluken



Hydraulischer Boogie-Lift

# RITTER

## MASCHINEN

RITTER Maschinen GmbH  
Klosterstraße 3  
77736 Zell a. H.  
Tel.: +49 (0)7835-6387-0  
Fax: +49 (0)7835-8282  
Fax ET: +49 (0)7835-6387-45  
info@ritter-maschinen.com  
www.ritter-maschinen.com

**EINFACH  
BESSER!**



### RITTER MASCHINEN GMBH: FORSTTECHNIK • BÜHNENTECHNIK • LANDTECHNIK

Einzelne Produkte der RITTER Maschinen GmbH wurden durch folgende Institute geprüft:



Schweizerische Eidgenossenschaft  
Confédération suisse  
Confederazione Svizzera  
Confederaziun svizra

Eidgenössisches Departement für  
Wirtschaft, Bildung und Forschung WBF  
Agroscope